

3 Armarios de alumbrado público Street lighting cabinets



Definición / Definition	132
Gama general / Range	132

Envolvente de poliéster / Polyester enclosure

· IBERDROLA	133
· HC ENERGIA	133
· NATURGY	133
· VIESGO	133

Envolvente de hormigón / Concrete enclosure

· PNT ALP 13	
- 1P (1 puerta frontal) / (1 front door)	134
- 2P (2 puertas frontales) / (2 front doors)	136
· PNT ALP 17	
- 3P (3 puertas frontales) / (3 front doors)	138
- 3P (2 puertas frontales – 1 lateral) / (2 front doors & 1 side door)	140
- 3P (2 puertas frontales – 1 trasera) / (2 front doors & 1 back door)	142
- 2P (2 puertas frontales) / (2 front doors)	144



Definición / Definition

Cuadros de Baja Tensión con envoltorio de poliéster, destinados a alimentar y proteger instalaciones de alumbrado exterior dirigidas a iluminar zonas de dominio público y privado tales como: autopistas, carreteras, calles, plazas, parques, jardines, pasos elevados o subterráneos para vehículos o personas, monumentos, etc.

Cumplen con las exigencias del Reglamento Eléctrico para Baja Tensión: ITC-BT-09.

En la gama de armarios de alumbrado público se distinguen dos tipos de envoltorios según las características mecánicas que se precisen: de poliéster y de hormigón.

These low voltage panels manufactured in polyester cabinets, are destined to feed and protect street lighting installations which are projected to light up private and public areas such as motorways, roads, squares, streets, gardens, monuments etc.

They all meet the standards set by the low voltage electrical regulations ITC-BT-09.

In the range of public lighting cabinets we can distinguish two types of enclosures depending on the mechanical requirements: Polyester or Concrete.

Gama general / Range

Tipo de envoltorio Type of enclosure	Tipo Type	Compañía Utility	Dimensiones Dimensions (mm)
Envoltorio de poliéster Polyester enclosure	PNT 1010 - 2 puertas (105) / 2 doors (105)	IBERDROLA	1000 x 1000 x 300
	PNT 1010 - 2 puertas (105) / 2 doors (105)	hc energía	1000 x 1000 x 300
	PNT 107 - 2 puertas (57/57) / 2 doors (57/57) PNT 155 - 2 puertas (75/75) / 2 doors (75/75)	Naturgy	1000 x 750 x 300 1500 x 500 x 300
	PNT 105 - 2 puertas (55/55) / 2 doors (55 / 55) PNT 127 - 2 puertas (57/77) / 2 doors (57/77) PNT 125 - 2 puertas (55/75) / doors (55 / 75)	VIESGO	1000 x 500 x 300 1250 x 750 x 300 1250 x 500 x 300
	PNT ALP 13 - 1 puerta frontal / 1 front door		1300 x 1540 x 395
Envoltorio de hormigón Concrete enclosure	PNT ALP 13 - 2 puertas frontales / 2 front doors		1300 x 1540 x 395
	PNT ALP 17 - 3 puertas frontales / 3 front doors		1700 x 1780 x 480
	PNT ALP 17 - 2 puertas frontales y 1 lateral / 2 front doors & 1 side door		1700 x 1780 x 480
	PNT ALP 17 - 2 puertas frontales y 1 trasera / 2 front doors & 1 back door		1700 x 1780 x 480
	PNT ALP 17 - 2 puertas frontales / 2 front doors		1700 x 1780 x 480

Características técnicas generales / General technical specifications

Tensión nominal / Rated voltage		440 V
Norma / Standard		UNE-EN 50298 (hormigón / concrete)
Tensión soportada a frecuencia industrial Rated insulation voltage		2,5 kV
Tensión soportada a impulso tipo rayo Rated impulse withstand voltage	Fase- Masa* Phase-Ground*	20 kV
Materiales autoextinguibles Self-extinguishing materials		UNE EN 60695-11-10
Grado de protección / Protection degree		IP43/IP55 UNE-EN 20324 / IK08 UNE-EN 50102 (poliéster / polyester) IP55 UNE-EN 20324 / IK10 UNE-EN 50102 (hormigón / concrete)

* Se considera masa una lámina metálica en contacto y cubriendo toda la parte exterior frontal del CBT unida a las partes metálicas del CBT.
* We consider ground, a metallic sheet covering the front of the switchboard connected to the switchboard metallic parts.



Descripción / Description	Ref.
PNT 1010 2 puertas (105) PNT 1010 2 doors (105)	417.33.20.18xxGD



Descripción / Description	Ref.
PNT 1010 2 puertas (105) PNT 1010 2 doors (105)	425.32.00.701

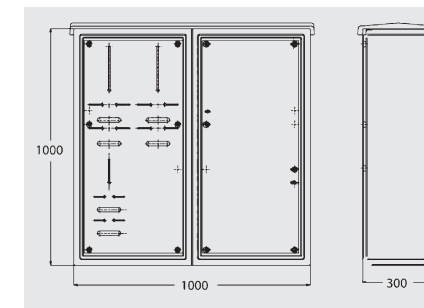
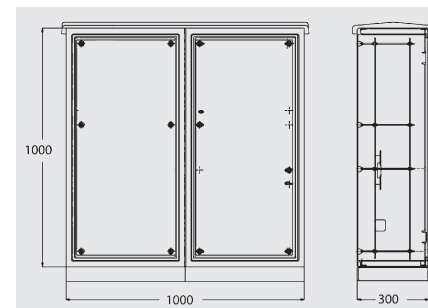

Descripción / Description	Ref.
PNT 107 2 puertas (57/57) PNT 107 2 doors (57/57)	425.32.00.102

Descripción / Description	Ref.
PNT 155 2 puertas (75/75) PNT 155 2 doors (75/75)	425.32.00.103

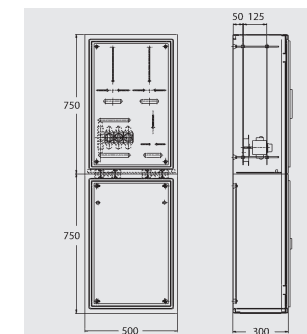
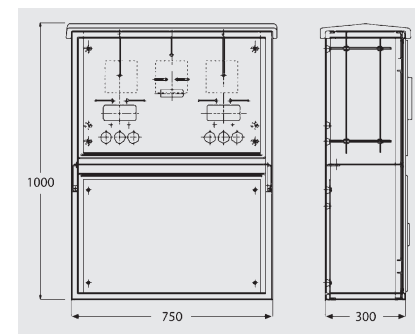

Descripción / Description	Ref.
PNT 105 2 puertas (55/55) PNT 105 2 doors (55/55)	417.99.04.01

Descripción / Description	Ref.
PNT 127 2 puertas (57/77) PNT 127 2 doors (57/77)	417.99.13.01

Descripción / Description	Ref.
PNT 125 2 puertas (55/75) PNT 125 2 doors (55/75)	417.99.06.03

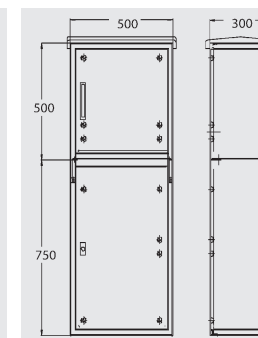
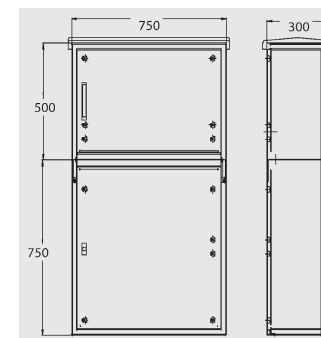
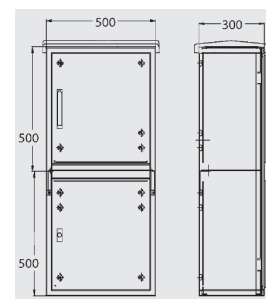

Descripción / Description

Armario destinado a contener los circuitos de alumbrado de unas instalaciones de alumbrado exterior.

Armarios de alumbrado público REBT 2002 ITC-BT-09.

Cabinet application: lighting circuits of an outdoor lighting installation.

Street lighting cabinets REBT 2002 ITC-BT-09 .

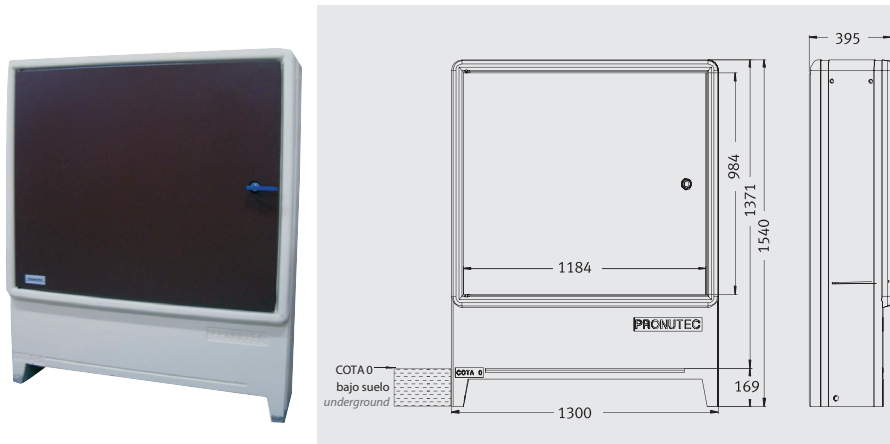

Dimensiones Dimensions (mm)

Dimensiones exteriores External dimensions	1300 x 1540 x 395
Placa bandeja alumbrado Lighting mounting plate	1070 x 866

Características / Specifications

Material armario Cabinets material	Hormigón armado Reinforced concrete
Material puerta Door material	Chapa galvanizada pintada Galvanised & painted steel sheet
Grado de protección Protection degree	IK10, IP55
Sistema de manipulados Handling system	Dos cáncamos para su manipulación con grúa. La puerta va unida a la armadura del hormigón para su puesta a tierra. Two eye bolts for crane handling. Door and frame are connected together for earthing.
Características eléctricas Electrical characteristics	El acceso de cables al armario se realiza por la base del armario, quedando la parte enterrada del armario como arqueta de acometida y salida. Cable access to the cabinet is made through the cabinet base, which provides earth connection.
Características constructivas (resistencia mecánica) Constructive characteristics (mechanical resistance)	El PNT ALP 13 está calculado para resistir las siguientes características mecánicas: - Las paredes verticales son capaces de soportar los esfuerzos de su propio peso, el techo y las sobrecargas de este, además de una presión horizontal de 100 kg/m ² . - El techo soporta sobrecargas de 250 kg/m ² . - La envolvente de hormigón es capaz de soportar los esfuerzos debidos a su manipulación y transporte sin sufrir desperfectos. - Los elementos de manipulación de la envolvente de hormigón son capaces de soportar el peso propio de la envolvente vacía mas una sobrecarga de 300 kg. The PNT ALP 13 features the following mechanical characteristics: - The vertical walls are capable of supporting their own weight, the roof, and its overload, as well as a horizontal pressure weight of 100 kg/m ² . - The roof supports loads of 250 kg/m ² . - The Concrete enclosure is very durable and withstands the forces applied to it during transport and handling without suffering from any defects. - The junctions and other elements of handling are made to support the net weight of the enclosure plus an overload of 300 kg.
Peso vacío Net weight	625 kg

Descripción / Description

Armario destinado a contener la medida y los circuitos de alumbrado de una instalación de alumbrado exterior.

Armarios de alumbrado público REBT 2002 ITC-BT-09.

El armario tiene dos puertas frontales, una para acceder al módulo de medida y otra para acceder a los circuitos de alumbrado.

Cabinet applications: metering and lighting circuits of an outdoor lighting installation.

Street lighting cabinets REBT 2002 ITC-BT-09.

Cabinet has two front doors, one for access to metering partition and other for the lighting circuits.

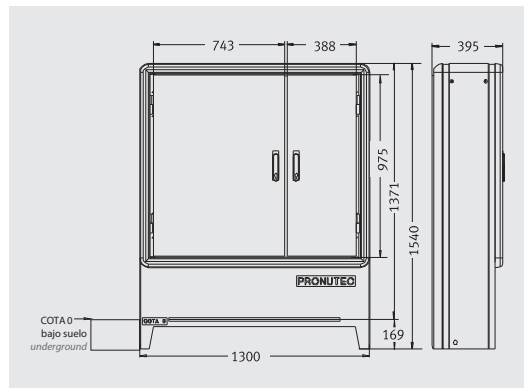

Dimensiones Dimensions (mm)

Dimensiones exteriores External dimensions	1300 x 1540 x 395
Placa bandeja alumbrado Lighting mounting plate	645 x 850
Bandeja medida compañía Utility metering mounting plate	340 x 850

Características / Specifications

Material armario Cabinets material	Hormigón armado Reinforced concrete
Material puerta Door material	Chapa galvanizada pintada Galvanised & painted steel sheet
Cerradura Lock	Maneta con bombillo (puerta módulo medida - cerradura compañía/ puerta módulo de alumbrado - cerradura a definir por la propiedad). Handle with cylinder lock (door metering module-company lock / lighting modul door-lock to defined by the property).
Grado de protección Protection degree	IK10, IP55
Sistema de manipulados Handling system	Dos cáncamos para su manipulación con grúa. La puerta va unida a la armadura del hormigón para su puesta a tierra. El módulo de medida para la compañía y el módulo de alumbrado tienen accesos independientes con códigos de cerraduras. Two eye bolts for crane handling. Door and frame are connected together for earthing. Utility measurement module and lighting module have independent access with different lock codes.
Características eléctricas Electrical characteristics	El acceso de cables al armario se realiza por la base del armario, quedando la parte enterrada del armario como arqueta de acometida y salida. Cable access to the cabinet is made through the cabinet base, which provides earth connection.
Características constructivas (resistencia mecánica) Constructive characteristics (mechanical resistance)	El PNT ALP 13 está calculado para resistir las siguientes características mecánicas: - Las paredes verticales son capaces de soportar los esfuerzos de su propio peso, el techo y las sobrecargas de este, además de una presión horizontal de 100 kg/m ² . - El techo soporta sobrecargas de 250 kg/m ² . - La envolvente de hormigón es capaz de soportar los esfuerzos debidos a su manipulación y transporte sin sufrir desperfectos. - Los elementos de manipulación de la envolvente de hormigón son capaces de soportar el peso propio de la envolvente vacía mas una sobrecarga de 300 kg. The PNT ALP 13 features the following mechanical characteristics: - The vertical walls are capable of supporting their own weight, the roof, and its overload, as well as a horizontal pressure weight of 100 kg/m ² . - The roof supports loads of 250 kg/m ² . - The Concrete enclosure is very durable and withstands the forces applied to it during transport and handling without suffering any defect. - The junctions and other elements of handling are made to support the net weight of the enclosure plus an overload of 300 kg.
Peso vacío Net weight	640 kg
Opciones Options	Mirilla Ventilación: rejillas de ventilación Sight Ventilation: ventilation grilles

Modelos normalizados / Standard references

Por favor, para más información, consulte con nuestro departamento comercial.
Please, contact our sales department for further information.

Descripción / Description

Armario destinado a contener la medida, los circuitos de alumbrado y el regulador de flujo de una instalación de alumbrado exterior. Dispone de tres puertas frontales, una de acceso al compartimento de medida y dos para el acceso a la instalación de alumbrado.

El mecanismo de apertura y cierre se encuentra tras la puerta central. La puerta derecha cuenta con dos pestillos de cierre.

Los compartimentos de medida y alumbrado son independientes y cada puerta de acceso cuenta con su propia llave.

Cabinet applications: metering, lightning circuits and discharge regulator of an outdoor lightning installation. Cabinet has three front doors, one for access to metering partition and two for access to the lighting installation.

Lock is located behind the central door. Right door has two locking latches.

Metering and lighting partitions are independent and each access door has its own key.

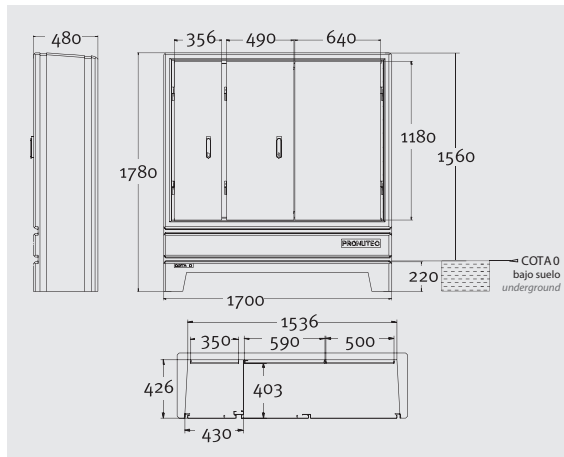

	Dimensiones Dimensions (mm)
Dimensiones exteriores External dimensions	1700 x 1780 x 480
Placa montaje medida Metering mounting plate	350 x 1100
Placa montaje alumbrado Lighting mounting plate	590 x 1100 *
Placa montaje regulador del flujo Discharge regulator mounting plate	500 x 1100 *
Altura vista Visible height	1560
Dimensiones mínimas de excavación Minimum excavation dimensions	220 x 1750 x 500

* Por favor, consulte para otras medidas.

* Please, contact us for other dimensions.

Características / Specifications

Material armario Cabinets material	Hormigón armado Reinforced concrete
Material puerta Door material	Chapa galvanizada pintada Galvanised & painted steel sheet
Grado de protección Protection degree	IK10, IP55
Sistema de manipulados Handling system	Dos cáncamos para su manipulación con grúa. Two eye bolts for crane handling.
Puesta a tierra Earthing	Las puertas van unidas a la armadura del hormigón para su puesta a tierra. Doors and frame are connected together for earthing.
Cableado Wiring	El acceso de cables al armario se realiza por la base del armario, quedando la parte enterrada como arqueta de acometida y salida. Cable access to the cabinet is made through the cabinet base, which provides earth connection.
Características constructivas (resistencia mecánica) Constructive characteristics (mechanical resistance)	El PNT ALP 17 está calculado para resistir las siguientes características mecánicas: - Las paredes verticales son capaces de soportar los esfuerzos de su propio peso, el techo y las sobrecargas de éste, además de una presión horizontal de 100 kg/m ² . - El techo soporta sobrecargas de 250 kg/m ² . The PNT ALP 17 features the following mechanical characteristics: - The vertical walls are capable of supporting their own weight, the roof, and its overload, as well as a horizontal pressure weight of 100 kg/m ² . - The roof supports loads of 250 kg/m ² .
Peso vacío Net weight	1035 kg

Modelos normalizados / Standard references

Por favor, para más información, consulte con nuestro departamento comercial.
Please, contact our sales department for further information.

Descripción / Description

Armario destinado a contener la medida, los circuitos de alumbrado y el regulador de flujo de una instalación de alumbrado exterior. Dispone de una puerta lateral de acceso al compartimento de medida y de dos puertas frontales para el acceso a la instalación de alumbrado.

El mecanismo de apertura y cierre se encuentra en la puerta frontal izquierda. La puerta frontal derecha cuenta con dos pestillos de cierre. La puerta lateral y la frontal izquierda cuentan con su propia llave.

Los compartimentos de medida y alumbrado son independientes.

Cabinet applications: metering, lightning circuits and discharge regulator of a outdoor lightning installation. Cabinet has a side door for access to measuring partition and two front doors for access to the lighting installation.

Lock is located in the left front door. Right front door has 2 locking latches. Lateral door and left frontal door has each own key.

Metering and lighting partitions are independent.

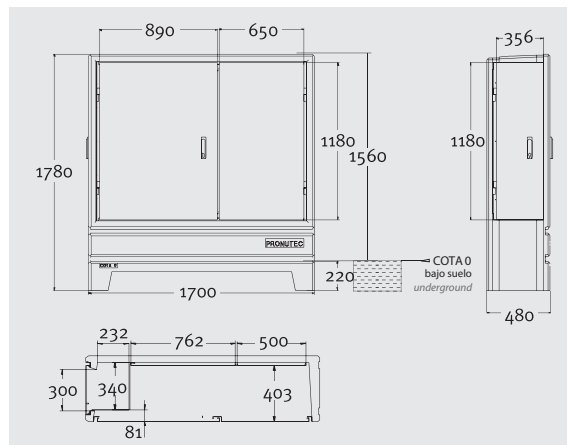

	Dimensiones Dimensions (mm)
Dimensiones exteriores External dimensions	1700 x 1780 x 480
Placa montaje medida Metering mounting plate	300 x 1100
Placa montaje alumbrado Lighting mounting plate	762 x 1100*
Placa montaje regulador del flujo Discharge regulator mounting plate	500 x 1100*
Altura vista Visible height	1560
Dimensiones mínimas de excavación Minimum excavation dimensions	220 x 1750 x 500

* Para otras medidas, por favor, consúltenos.
* Please, contact us for other dimensions.

Características / Specifications

Material armario Cabinets material	Hormigón armado Reinforced concrete
Material puerta Door material	Chapa galvanizada pintada Galvanised & painted steel sheet
Grado de protección Protection degree	IK10, IP55
Sistema de manipulados Handling system	Dos cáncamos para su manipulación con grúa. Two eye bolts for crane handling.
Puesta a tierra Earthing	Las puertas van unidas a la armadura del hormigón para su puesta a tierra. Doors and frame are connected together for earthing.
Cableado Wiring	El acceso de cables al armario se realiza por la base del armario, quedando la parte enterrada como arqueta de acometida y salida. Cable access to the cabinet is made through the cabinet base, which provides earth connection.
Características constructivas (resistencia mecánica) Constructive characteristics (mechanical resistance)	El PNT ALP 17 está calculado para resistir las siguientes características mecánicas: - Las paredes verticales son capaces de soportar los esfuerzos de su propio peso, el techo y las sobrecargas de éste, además de una presión horizontal de 100 kg/m ² . - El techo soporta sobrecargas de 250 kg/m ² . The PNT ALP 17 features the following mechanical characteristics: - The vertical walls are capable of supporting their own weight, the roof, and its overload, as well as a horizontal pressure weight of 100 kg/m ² . - The roof supports loads of 250 kg/m ² .
Peso vacío Net weight	977 kg

Modelos normalizados / Standard references

Por favor, para más información, consulte con nuestro departamento comercial.
Please, contact our sales department for further information.

Descripción / Description

Armario destinado a contener la medida, los circuitos de alumbrado y el regulador de flujo de una instalación de alumbrado exterior.

Dispone de una puerta trasera de acceso al compartimento de medida y de dos puertas frontales para el acceso a la instalación de alumbrado.

El mecanismo de apertura y cierre se encuentra en la puerta frontal izquierda. La puerta frontal derecha cuenta con dos pestillos de cierre. La puerta trasera y la frontal izquierda cuentan con su propia llave.

Los compartimentos de medida y alumbrado son independientes.

Cabinet applications: metering, lightning circuits and discharge regulator of an outdoor lightning installation.

Cabinet has a back door for access to measuring partition and two frontal doors access to lighting installation.

Lock is located in the left front door. Right front door has 2 locking latches. Back door and left frontal door have their own key.

Metering and lighting partitions are independent.

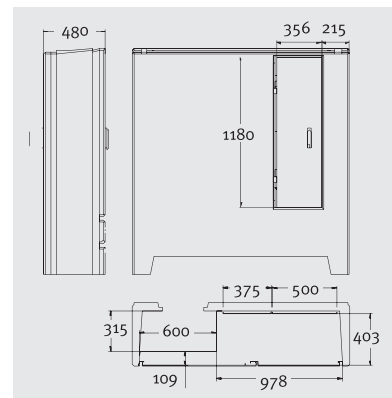
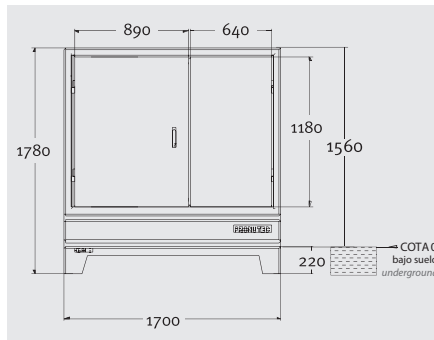

	Dimensions Dimensions (mm)
Dimensiones exteriores External dimensions	1700 x 1780 x 480
Placa montaje medida Metering mounting plate	590 x 1100
Placa montaje alumbrado Lighting mounting plate	420 x 1100*
Placa montaje regulador del flujo Discharge regulator mounting plate	500 x 1100*
Altura vista Visible height	1560
Dimensiones mínimas de excavación Minimum excavation dimensions	220 x 1750 x 500

* Para otras medidas, por favor, consúltenos.

* Please, contact us for other dimensions.

Características / Specifications

Material armario Cabinets material	Hormigón armado Reinforced concrete
Material puerta Door material	Chapa galvanizada pintada Galvanised & painted steel sheet
Grado de protección Protection degree	IK10, IP55
Sistema de manipulados Handling system	Dos cáncamos para su manipulación con grúa. Two eye bolts for crane handling.
Puesta a tierra Earthing	Las puertas van unidas a la armadura del hormigón para su puesta a tierra. Doors and frame are connected together for earthing.
Cableado Wiring	El acceso de cables al armario se realiza por la base del armario, quedando la parte enterrada como arqueta de acometida y salida. Cable access to the cabinet is made through the cabinet base, which provides earth connection.
Características constructivas (resistencia mecánica) Constructive characteristics (mechanical resistance)	El PNT ALP 17 está calculado para resistir las siguientes características mecánicas: - Las paredes verticales son capaces de soportar los esfuerzos de su propio peso, el techo y las sobrecargas de éste, además de una presión horizontal de 100 kg/m ² . - El techo soporta sobrecargas de 250 kg/m ² . The PNT ALP 17 features the following mechanical characteristics: - The vertical walls are capable of supporting their own weight, the roof, and its overload, as well as a horizontal pressure weight of 100 kg/m ² . - The roof supports loads of 250 kg/m ² .
Peso vacío Net weight	1050 kg

Modelos normalizados / Standard references

Por favor, para más información, consulte con nuestro departamento comercial.
Please, contact our sales department for further information.

Descripción / Description

Armario destinado a una instalación de alumbrado exterior, a un cuadro de distribución urbana en baja tensión u otros usos como contadores de agua, instalaciones fotovoltaicas, regulación del tráfico, telefonía, etc.

Dispone de dos puertas frontales. El mecanismo de apertura y cierre se encuentra en la puerta izquierda. La puerta derecha cuenta con dos pestillos de cierre.

Sin compartimentación interior.

Cabinet applications: outdoor lighting installations, LV distribution panels or other uses like water meters, photovoltaic installations, traffic regulation, telephone, etc.

Cabinet has 2 front doors. Lock is located in the left door. Right door has 2 locking latches.

No internal partition.

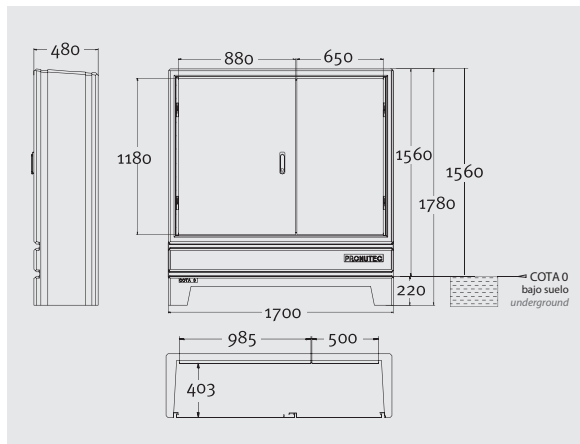

	Dimensions Dimensions (mm)
Dimensiones exteriores External dimensions	1700 x 1780 x 480 mm
Placa para medida / circuitos alumbrado Metering frame / lighting circuits	985 x 1100 mm
Placa montaje regulador del flujo Discharge regulator mounting plate	500 x 1100 mm*
Altura vista Visible height	1560 mm
Dimensiones mínimas de excavación Minimum excavation dimensions	220 x 1750 x 500 mm

* Para otras medidas, por favor, consúltenos.
* Please, contact us for other dimensions.

Características / Specifications

Material armario Cabinets material	Hormigón armado Reinforced concrete
Material puerta Door material	Chapa galvanizada pintada Galvanised & painted steel sheet
Grado de protección Protection degree	IK10, IP55
Sistema de manipulados Handling system	Dos cáncamos para su manipulación con grúa. Two eye bolts for crane handling.
Puesta a tierra Earthing	Las puertas van unidas a la armadura del hormigón para su puesta a tierra. Doors and frame are connected together for earthing.
Cableado Wiring	El acceso de cables al armario se realiza por la base del armario, quedando la parte enterrada como arqueta de acometida y salida. Cable access to the cabinet is made through the cabinet base, which provides earth connection.
Características constructivas (resistencia mecánica) Constructive characteristics (mechanical resistance)	El PNT ALP 17 está calculado para resistir las siguientes características mecánicas: - Las paredes verticales son capaces de soportar los esfuerzos de su propio peso, el techo y las sobrecargas de éste, además de una presión horizontal de 100 kg/m ² . - El techo soporta sobrecargas de 250 kg/m ² . The PNT ALP 17 features the following mechanical characteristics: - The vertical walls are capable of supporting their own weight, the roof, and its overload, as well as a horizontal pressure weight of 100 kg/m ² . - The roof supports loads of 250 kg/m ² .
Peso vacío Net weight	1015 kg

Modelos normalizados / Standard references

Por favor, para más información, consulte con nuestro departamento comercial.
Please, contact our sales department for further information.